

PL Dziękujemy państwu za zakup naszego produktu. Przed przystąpieniem do montażu i obsługi krzesła należy zapoznać się z instrukcją. Jest to standardowa instrukcja montażu dla wersji rozmontowanej. Montaż i obsługa zależna jest od opcji jakie zostały wybrane dla danego wyrobu. Wszystkie rysunki zawarte w niniejszej instrukcji mają charakter wyłącznie poglądowy.

EN Thank you for purchasing our product. Read the manual before assembling and using the chair. This is a standard assembly instructions for a not assembled version. The methods of assembly and use depend on the options you have selected for the product. All the pictures included in the manual are purely illustrative.

DE Vielen dank für den Kauf unseres Produktes. Bitte lesen Sie diese Bedienungsanleitung, bevor Sie den Stuhl aufbauen und benutzen. Dies ist eine Standardmontageanleitung für eine zusammenbau-ausführung. Montage und Nutzung ist von der Ausstattung des Produktes abhängig. Alle Bilder in dieser Bedienungsanleitung dienen nur als Referenz.

FR Nous vous remercions d'avoir acheté notre produit. Avant de commencer le montage et avant d'utiliser le siège, veuillez prendre connaissance de la présente notice. C'est une instruction de montage standard pour une version non assemblée. Le montage et le mode d'utilisation dépendent des options choisies. Toutes les images comprises dans la présente notice ont le caractère non-contractuel.

PL Opcjonalnie **EN** Optionally **DE** Optional **FR** Optionnellement

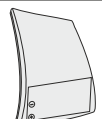
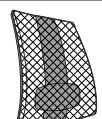

PL Instrukcja montażu **EN** Assembly manual **DE** Montageanleitung **FR** Notice de montage

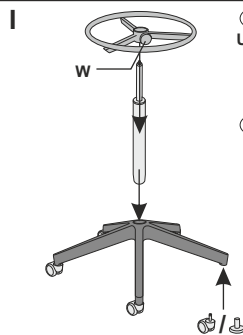

PL **Uwaga:** Na podłogę miękkie stosować kółka z rolkami twardymi typ H (jednobarwnymi). Na podłogę twarde stosować kółka z rolkami miękkimi typ W (dwukolorowymi).

EN **Note:** For soft floors, use H-type castors with hard rolls (one-coloured). For hard floors, use W-type castors with soft rolls (two-coloured).

DE **Hinweis:** Für weiche Böden (Teppich), bitte die Rollen Typ H (einfarbig) verwenden. Für Hartböden (Parkett, Fliesen, PVC etc.) bitte die Rollen Typ W (zweifarbige) verwenden.

FR **Remarque:** Pour les sols souples, utiliser les roulettes avec une bande de roulement dure de type H (unicolores). Pour les sols durs, utiliser les roulettes avec une bande de roulement souple de type W (bicolores).

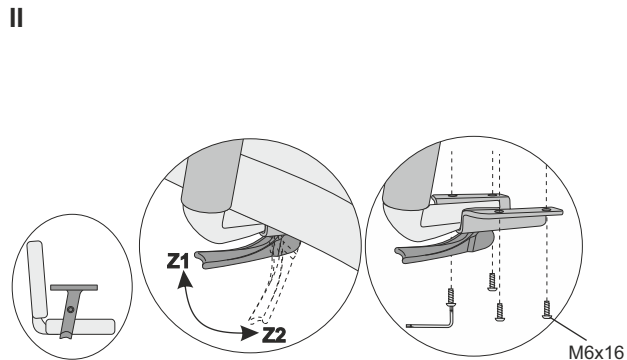

R35K2-SB2
R35K3-SB2

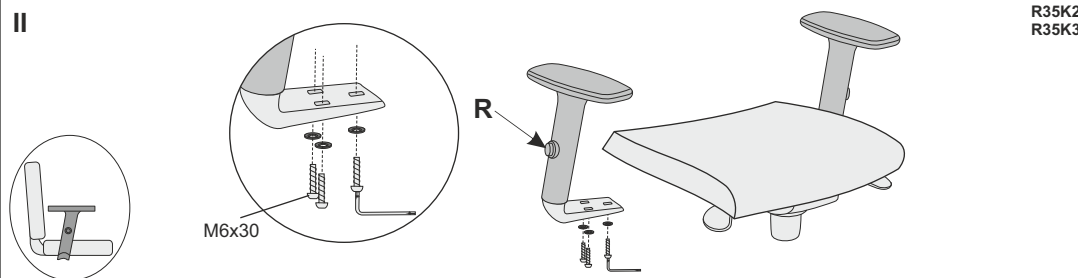

R35K2
R35K3

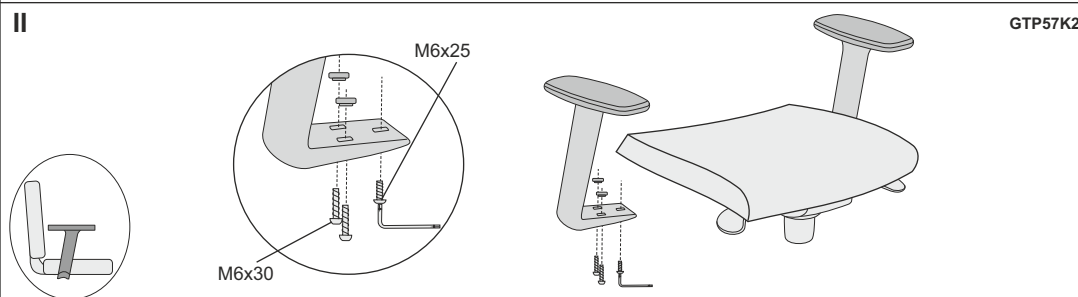

GTP57K2

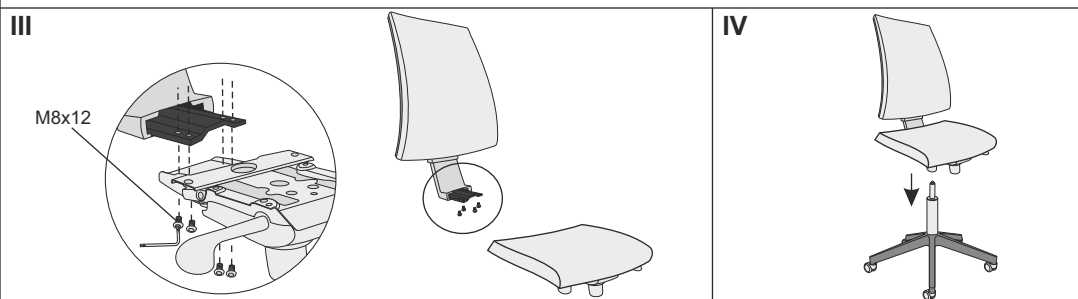

PL Zakres regulacji **EN** Adjustment range **DE** Einstellungsbereich **FR** Amplitude de réglages

- PL**
- Regulację nakładki podłokietnika - dokonuje się przez przesunięcie nakładki do przodu lub do tyłu (**R35K3-SB2**, **R35K3**).
 - Wysokości podłokietników - dokonuje się przez wciśnięcie przycisku **R** i podniesienie lub opuszczenie podłokietnika.
 - Rozstawu podłokietników - dokonuje się przez przesunięcie dźwigni **Z** do pozycji **Z2** i ustawienie najwygodniejszej, pozycji, zablokowanie następuje przez przesunięcie dźwigni **Z** do pozycji **Z1** (**R35K2-SB2**, **R35K3-SB2**).

Ponadto istnieje możliwość regulacji:

- Wysokości oparcia: siedząc na siedzisku należy najpierw podnieść oparcie maksymalnie do góry a następnie zjechać nim do dołu i rozpocząć regulację poprzez stopniowe wyciąganie oparcia do góry, obniżenie oparcia w dół następuje po osiągnięciu maksimum wysokości przez oparcie.
- Wysokości poduszki lędźwiowej (**LU2**).
- Wysokości zagłówka i kąta pochylecia zagłówka (**HRUA**).
- Wysokości podnóżka - regulować na podnóżniku przez poluzowanie śruby **W** (**RB**).

EN

- Back and forth sliding armrest's pads (**R35K3-SB2**, **R35K3**).
- The arm height adjustment - **R**.
- The armrest's width adjustment - press **Z** lever:
- Z1** - Locked
- Z2** - Unlocked
- (**R35K2-SB2**, **R35K3-SB2**).

- The backrest height adjustment:

The backrest returns to the lowest position, once the highest position is passed. In order to adjust the backrest to your desired position first slide the backrest fully up and let itself to slide down, then gradually move up the backrest to the required position.

- Lumbar support height adjustment (**LU2**).
- Headrest angle adjustment and headrest height adjustment (**HRUA**).
- The ring base height adjustment - screw **W**:

By releasing screw **W** the ring base can be moved up and down. Place the ring base at desired position and retighten screw **W** (**RB**).

- DE**
 - Regulierung der Armlehneauflage: - verschiebung nach vorne-hinten (**R35K3-SB2, R35K3**).
 - Armlehnenhöheverstellung - **R**.
 - Armlehnenabstandverstellung - **Z**:
Z1 - blockiert
Z2 - entblockiert
(R35K2-SB2, R35K3-SB2).

- Höhenverstellung der Rückenlehne mittels Rastermechanik: Die Rückenlehne in die höchste Position ziehen und anschließend in die unterste Position gleiten lassen. Danach auf die gewünschte Höhe ziehen. Wird die Rückenlehne wieder in die höchste Position gezogen, gleitet sie wieder in die unterste Position zurück.
 - Regulierung der Höhe des Lendenkissens (**LU2**).
 - Höhenverstellung für Kopf- und Nackenstütze, Neigungseinstellung Kopf- und Nackenstütze (**HRUA**).
 - Ring Basehöhenverstellung über Schraube **W (RB)**.

- FR**
 - Le réglage de l'accoudoir se fait par déplacement de l'accoudoir vers l'avant ou vers l'arrière (**R35K3-SB2, R35K3**).
 - Ajustement de la hauteur des accotoirs – appuyez sur le bouton **R**.
 - Accoudoirs réglables : appuyer sur le levier **Z**:
Z1 - Molette blocage
Z2 - Déblocage pour régler les accotoirs en largeur
(R35K2-SB2, R35K3-SB2).

- **Réglage de la hauteur du dossier:** Le dossier redescend à la position la plus basse une fois que la position la plus haute est atteinte. Afin d'ajuster le dossier à la position souhaitée, il faut le faire coulisser de la position la plus basse à la plus haute, le faire redescendre puis graduellement remonter le dossier jusqu'à la position désirée.
 - Réglage en hauteur du renfort lombaire (**LU2**).
 - Tête inclinable et réglable en hauteur (**HRUA**).
 - Réglage de l'anneau repose-pieds : vis **W**.
 En déserrant la vis **W**, l'anneau du piètement peut être déplacé vers le haut et vers le bas
 Placer l'anneau en position souhaitée et reserrer la vis **W (RB)**.

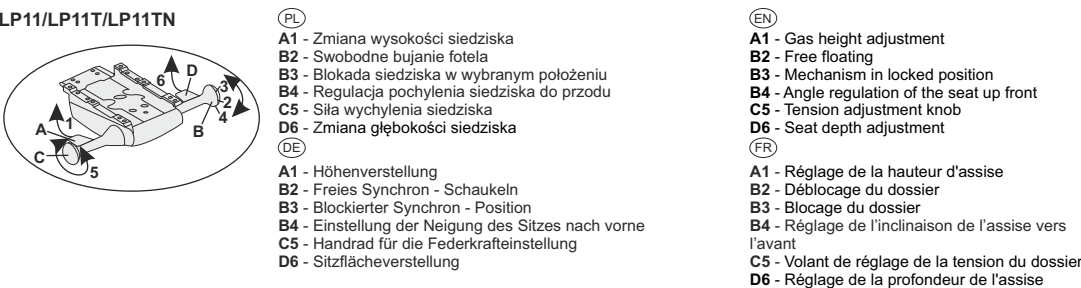
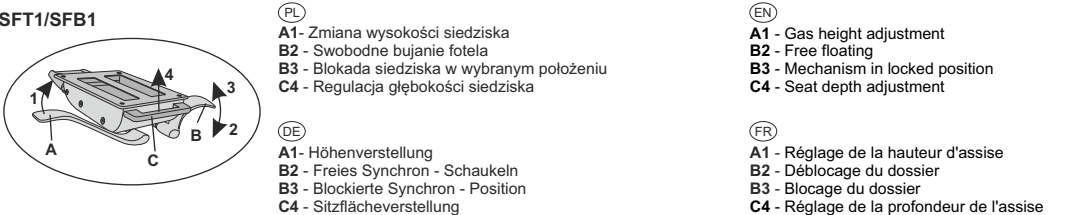
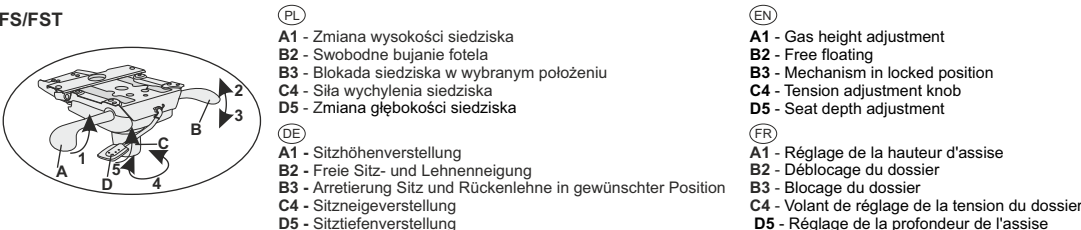
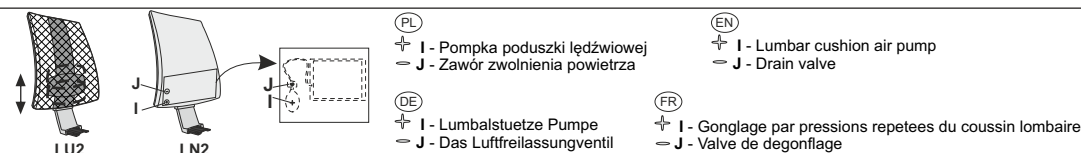

- PL**
 Przypominamy, że krzesło należy użytkować zgodnie z przeznaczeniem.
 Krzesło przeznaczone jest dla jednej osoby.
 Nie wolno na nim stawiać ani przewozić ciężkich przedmiotów.
 Nie należy pozostawiać krzesła w miejscach o dużej wilgotności powietrza czy też w bezpośrednim sąsiedztwie źródeł ciepła.
 Właściwe użytkowanie zapewni Państwu długą i bezawaryjną eksploatację.
 Zaleca się okresowe sprawdzanie mocowań typu pokrętła, śruby.
 Do czyszczenia zabrudzonego pokrycia tapicerskiego należy używać środków czyszczących przewidzianych dla mebli tapicerowanych.
 Części z tworzyw sztucznych czyścić przy pomocy ogólnie dostępnych, nierysujących środków czystości.

UWAGA!
Maksymalne obciążenie krzesła masą wynosi 110 kg.
Demontaż jakichkolwiek elementów krzesła może spowodować utratę gwarancji.
Podnośnika pneumatycznego nie podgrzewać i nie rozbiierać. W razie potrzeby wymienić w całości.
Naprawa krzesła lub wymiana podzespołów może być dokonana jedynie przez przeszkolony personel lub w autoryzowanym serwisie firmy Nowy Styl.
Informacje na temat serwisu gwarancyjnego, pogwarancyjnego oraz produktów firmy Nowy Styl, mogą Państwo uzyskać na stronie www.nowystyl.pl.

Centrum Informacji
 tel. 801 177 291 (połączenie płatne jak za jeden impuls)
 czynne w godz. 8:00 – 16:00 od poniedziałku do piątku

EN
 We remind you that the chair should be used for its intended purpose.
 The chair is designed for one person.
 You must not stand on the chair or use it to transport heavy objects.
 You should not leave the chair in places with high humidity or next to heat sources.
 The proper use will ensure long-lasting and failure-free operation of the chair.
 It is recommended to check the fastenings, such as knobs and screws, periodically.
 To clean the dirty upholstery cover, use the cleaning agents designed for upholstered furniture.
 Plastic parts should be cleaned with widely available non-scratching cleaning agents.

NOTE!
The maximum chair load is 110 kg.
Disassembly of any chair components may result in a loss of warranty.
The pneumatic lift cannot be heated or dismantled. Replace it as a whole if necessary.
The chair can be repaired or the chair components can be replaced only by trained staff.
More information related to our products can be found at our websites.

DE
 Beachten Sie bitte, dass der Stuhl nur zweckgemäß benutzt werden soll.
 Das Produkt ist für eine Person geeignet.
 Bitte nicht auf dem Produkt stehen oder schwere Gewichte transportieren.
 Das Produkt nicht in den Räumen mit hoher Luftfeuchtigkeit bzw. in direkter Nachbarschaft zur Wärmequelle halten.
 Eine sachgemäße Handhabung ist Grundlage für langen und störungsfreien Betrieb.
 Es wird empfohlen, Drehräder und Schrauben regelmäßig zu kontrollieren.
 Die Polsterung nur mit speziellen Reinigungsmitteln für Polstermöbeln putzen.
 Kunststoffteile mit herkömmlichen, nicht abrasiven Reinigungsmitteln reinigen.

ACHTUNG!
Maximales Lastgewicht beträgt 110 kg.
Demontage von Produktteilen kann zum Verlust der Garantie führen.
Gasfeder weder erhitzen noch auseinanderbauen. Bei Bedarf den ganzen Teil austauschen.
Austausch und Reparaturen dürfen nur von einem Fachmann durchgeführt werden.
Näheres zu unseren Produkten erfahren Sie auf unseren Webseiten.

Im Falle von Beanstandungen finden Sie die Kontaktdaten von Nowy Styl Deutschland unter service@nowystyl.com

FR
 Nous rappelons que le siège doit être utilisé conformément à sa destination.
 Le siège est conçu pour une seule personne.
 Il ne faut pas poser d'objets lourds dessus ou les transporter à l'aide du siège.
 Il est déconseillé de laisser le siège dans un environnement humide ou trop près d'une source de chaleur.
 Une utilisation appropriée assurera la longévité du produit et son bon état.
 Il est conseillé de vérifier régulièrement les fixations, telles que les vis, les poignées.
 Afin de nettoyer le tissu recouvrant le siège, utiliser des produits de nettoyage pour mobilier tapissé.
 Afin de nettoyer les éléments en plastique, utiliser des produits de nettoyage non-abrasifs, disponibles dans le commerce.

ATTENTION !
La charge maximale pour le siège est de 110 kg.
Le démontage de pièces du siège par l'utilisateur peut entraîner la perte de la garantie.
Ne pas chauffer ou démonter le vérin. En cas de besoin, le remplacer entièrement.
La chaise peut être réparée ou les composants de la chaise peuvent être remplacés seulement par du personnel qualifié.
Plus d'informations sur nos produits vous pouvez trouver sur nos sites web.