

VALVOMO-tuolin käyttöohje

Niskatuen säätö

Säädä niskatuen korkeutta nostamalla niskatukea ① haluamaasi asentoon. Säädä niskatuen kulmaa taivuttamalla niskatukea haluamaasi suuntaan.

Käsinojan säätö ②:

Nostaaksesi tai laskeaksesi käsinojaa, pidä käsinojaa hieman ylhäällä ja pyöritä käsinojan alla oleva rullaa. Säädä käsinoja mieleiselle tasolle. Käsinoja voidaan myös nostaa kokonaan ylös.

Selkänojan kulman säätö:

Pyöritä nuppia ③ vastapäivään kallistaaksesi selkänojaa taaksepäin ja myötäpäivään kallistaaksesi selkänojaa eteenpäin.

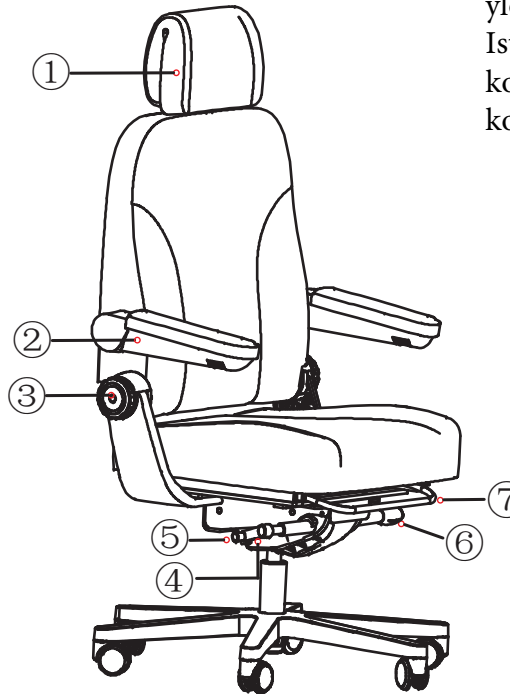

Istuimen korkeuden säätö:

Vähennä painoa istuimelta ja nosta vipua ④ ylöspäin, jolloin istuin nousee korkeammalle. Istu tuolissa ja nosta hitaasti vipua vähentääksesi korkeutta. Vapauta vipu, kun istuin on halutussa korkeudessa.

Kallistuksen jäykkyyden säätö:

Säädä istuimen kallistuksen jäykkyyttä kääntämällä mekanismissa olevaa vipua ⑤ myötäpäivään (jäykempi) tai vastapäivään (kevyempi).

Synchro -keinun lukitus

Mekanismivarren päässä olevaa vipua ⑥ nostamalla ja laskemalla tuolin keinumekanismi lukittuu ja vapautuu.

Istuinsyvyyden säätö:

Nosta vipua ylöspäin ⑦ ja siirrä istuinta eteen- tai taaksepäin haluttuun asentoon ja vapauta vipu.